

公司动态

NO.1

肇丰机电顺利通过ISO9001 第三方审核

2015年6月8日、9日,广州威凯认证检测有限公司的2名审核员,对肇丰机电有限公司进行为期两天的ISO9001:2008质量管理体系监督审核,本次对质量管理体系所覆盖的要素进行全面审核,审核组肯定肇丰机电的质量管理体系运行的有效性,但对个别文件的适用性以及执行状况提出了改进要求,目前相关问题点已全部整改完毕。(撰文/企管部 马显色)

NO.2



将凉风吹到车间员工身上,把关爱送到员工的心里!

公司领导非常重视员工工作环境的改善,致力将以人为本的宗旨落到实处。唐董事长了解到电机生产部嵌线班、装配班人员多而集中、工作环境需要改善的实际情况后,亲自安排科叶公司工程技术人员为电机生产部二楼降温项目制定方案,并三次深入电机生产部现场规划方案。目前电机生产部二楼降温项目户外安装工作已完毕,当凉风习习送来,员工幸福的微笑开在脸上,乐在心里。(撰文/电机生产部 张仕平)

NO.3



改善民生 提供方便

最近雨水天气比较多,公司考虑到员工用餐后清洗餐具的问题,于是在饭堂门口搭起了棚架,为清洗餐具的员工遮阳挡雨。公司努力改善民生,不断为员工生活提供方便。(撰文/销售部 吴欣婷)

NO.4



改善宿舍5S,需你我共同努力

5S开展以来,企管中心不定期检查宿舍的整改情况。近日,为方便员工摆放好各自的私人物品,让宿舍物品摆放得更整齐有序,公司为E幢大集体宿舍配上了新的储物柜。6月8日检查E幢员工大集体宿舍楼,发现集体宿舍住宿环境有待进一步提高。宿舍的5S管理,也非常重要。我们不仅要营造整洁的工作环境,还要有一个舒适的休息环境。日常宿舍的整齐洁净需要每个成员的共同打扫和维持,每个人都应为改善宿舍5S管理而努力。(撰文/行政人力资源部 温锦河 图片/行政人力资源部 罗凌艺)

我司参加中国通用机械工业协会风机分会第八届第一次会员大会

2015年5月31-6月1日,中国通用机械工业协会风机分会第八届会员大会在美丽的海滨城市青岛顺利召开。风机协会会员单位202家企业的代表以及协会领导、国内部分高等院校流体力学专业的专家、教授等近300人出席了会议。我司董事长助理兼营销总监林立伟以及总经理助理肖洪斌前往参加了此次会议。

中国通用机械工业协会隋永滨会长、张雨豹秘书长、国家发改委工业司黄鹏处长应邀出席了本次会议并在会议上做了重要的工作报告。

会议先由第七届风机分会理事长——沈阳鼓风机集团董事长苏永强对第七届理事会在过去四年中的工作总结报告。会议中苏永强理事长介绍了在2012年以来佛山市南海九洲普惠风机有限公司、沈阳鼓风机研究所等多家风机企业开发研制了通风机实验台暨自动测量系统和数据处理系统,通过现场调试,满足了风机产品出厂性能指标及产品模型级开发研制所需要的测试装置要求,提升了企业产品检测能力,对提高产品性能的可靠性提供了有力的保证等内容。最后苏理事长对2015-2016协会重点工作做了

部署与安排。

会议中,通过选举并产生了中国通用机械工业协会风机分会新一届的领导班子以及选举出了新一届风机协会理事会单位。佛山市南海九洲普惠风机有限公司被推选为协会理事单位成员之一,我司董事长助理兼营销总监林立伟发表了讲话:1、在过去的工作中风机协会对企业的作用无可非议,协会的领导和协会的工作人员做了大量的工作,体现出了协会这种在社会大环境下抱团取暖、互帮互助和共同发展的宗旨;2、企业在协会的协助与大力支持下有较好的发展;3、希望在以后的工作中能更多的借助协会这样一个好的平台多给予在专业技术、人才输送与科研合作等的支持。随后,其他理事会单位的代表也对新一届的领导班子以及风机协会日后的工作提出了相应的建议与交换了意见。

在行业交流会上,来自国内著名高等院校的专家、教授等对涉及风机行业内容作重要报告与交流,让参会的各企业代表受益匪浅,更对行业的发展以及为企业间的相互合作增加了信心。



(撰文/企管中心 肖洪斌)

5S管理专项培训



本次培训由企管部马经理主讲,从理论层面上阐述5S的八大作用。马经理还将公司现场问题点抽出来作为课程案例,以现场分析、小组竞赛等形式对5S管理技巧进行了精彩分享,帮助大家将理论变为实际。

在整个培训过程中,学员们积极发言,针对公司实际案例对整理、整顿等方面进行了详细的分析,就车间现状提出合理的整改方案。



最后,企管中心总监王著格对整个培训做总结,并对5S管理工作作指导。5S管理在实施过程中,要根据公司环境和资源合理运用,不可以照搬照套。王总并就下一步5S管理工作提出指导性意见,计划在近期讨论完善评比细则,制定可行的标准,为公司5S管理做出进一步的实际行动。

通过本次培训,学员对5S管理有了更加深刻的认识,也为日后的现场改进工作打下了坚实的基础。(撰文/行政人力资源部 丁敏)

月度质量工作动态

——记2015年5月份质量月会

2015年6月12日下午,我司如期在办公大楼二楼会议室召开了5月份的质量总结与质量改进部署会议,会议由质量技术总监黄建新主持,总经理徐永森应邀参加,各部门管理人员参加了本次会议。

首先,品管部严经理围绕5月份的来料检验、过程检验、电机检验、成品检验、客诉五大环节进行汇报,用图表和质量统计数据阐述了本月的质量趋势状况,重点强调了个别质量的薄弱环节,需要相关部门共同去分析原因,提出改善方案。

随后,质量技术中心总监黄建新对5月份的质量工作做部署:

1、采购部加强对供应链质量的管理

管控,对有特殊要求的物料必须及时与供应商沟通,签订质量协议合同,督促供应商改善质量;

2、为提升焊接质量,公司将在近期内由工艺组工艺员组织生产班组对焊接技能进行实操培训;

3、近期安排电机部和品管部联合派员去走访南宁、重庆等经销商,指导用户对YY单项电机的正确使用和维护,解决用户因使用不当所造成的困扰,帮助经销商提升相关的技能;

4、改善粉沫储存环境,安装送风和排气系统,让空气对流,降低室温,提高喷涂质量。



最后,总经理徐永森先生对本次会议作总结:

质量是一项持续改进的工作,各部门都要去重视产品的工艺环节,注重质量的每个细节。对品管部每月的统计数据和质量问题,特别是柏拉图表中排在前几名的突出问题,相关部门领导要去关注,涉及到产品性能时,要从结构上去分析,做出可行的改善方案,去推动和落实,这样才能不断的提升质量,才能打造出有影响力的九洲品牌风机。(撰文/品管部 黄山桃)

轴流弯掠铝风叶简介

引言:

弯掠叶片由20世纪40年代提出,它能显著改善叶轮机械的内流场特性及提高机械性能,由于其突出的优点,弯掠叶片受到国内外学者的青睐和深入研究。研究发现,“周向弯”和“轴向掠”的合理匹配,可以控制径向压力梯度和沿叶高的二次流分。

弯掠叶片是我司轴流风机的新风叶,今年6月份开始投产,目前部分轴流风机已经使用了这种风叶,例如T35、T30-A/C式、SF(G)-2等型号的轴流风机。我司将持续对此风叶进行改良,并逐步推广使用。

弯掠动叶是一种新型的动叶片,它不仅具有气动-声学性能方面的优点,而且还能扩大稳定工作范围。弯掠动叶片与径向动叶片不同,叶片对气流不仅有周向和轴向分力作用,而且还存在一个径向分力的作用,这个径向分力不仅影响气动性能,而且也影响声学性能,其原因是由于这个不容忽视的径向分力必将与周向和轴向分力一起,共同影响弯掠叶片的加功量(由流线位置、流速、气流、转折角等决定),从而也必将影响其流动损失值,同时径向力也会使沿动叶片表面的附面层的低速气流承受着由其离心力所产生的、垂直于叶型表面分力的作用,这必将改变叶片出口附面层的厚度,通过它直接决定着叶片气动效率和气动噪声的大小。

变型设计是指利用某风机模型的成熟叶片并改变结构参数来得到不同特性的叶轮从而扩大使用范围的设计方法。利用已有的弯掠叶片,采用变型设计的方法,改变叶片安装角度和叶片数,并通过数值模拟方法对叶轮结构进行性能测试,筛选出满足给定的流量值和压力值的叶轮,并分析相同叶片数时,随着叶片安装角的增加,全压线最高点对应的流量逐渐增大,同时,相同流量下风机产生的压力也逐渐增高;安装角相同时,叶片数目增加,全压线最高点也向大流量方向偏移,高压对应的流量范围扩大,最高压力点对应的压力值也增加。如下图所示:

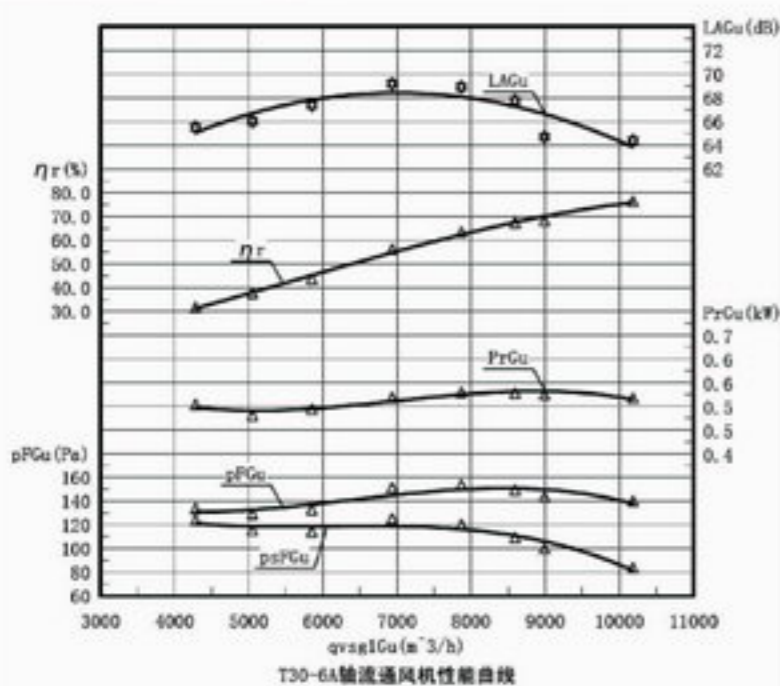

弯掠铝风叶产品属于空气动力学流体力学设备部件能在低转速下达到高流量、压力的一种轴流叶片。区别于以前所用圆弧板形叶片和铝合金梯形叶片,圆弧板形回弹不稳定,通过焊接会改变板材的组织,导致性能不稳定、振动大。铝合金梯形叶片性能低,噪声大。而此铝叶提高流量、压力、效率,降低噪声,制作工艺简单、易保证。

图1为常规一种轴流铝叶轮结构示意图,该叶轮使用的是铝合金梯形叶片。



图2是使用弯掠铝风叶后的轴流叶轮结构示意图,本轴流叶轮300包括一轴孔14,该轴孔14的外圆周布置6个叶片。



图3是轴流叶片截面结构示意图,该轴流叶轮300的每一叶片6包括凹缘面21、凸缘面22、前缘面23和后缘面24。所述凸缘面22由N个点组成,且每个截面和角度都不同(如截面A、截面B、截面C、截面D、截面E),叶片由多个截面组成。

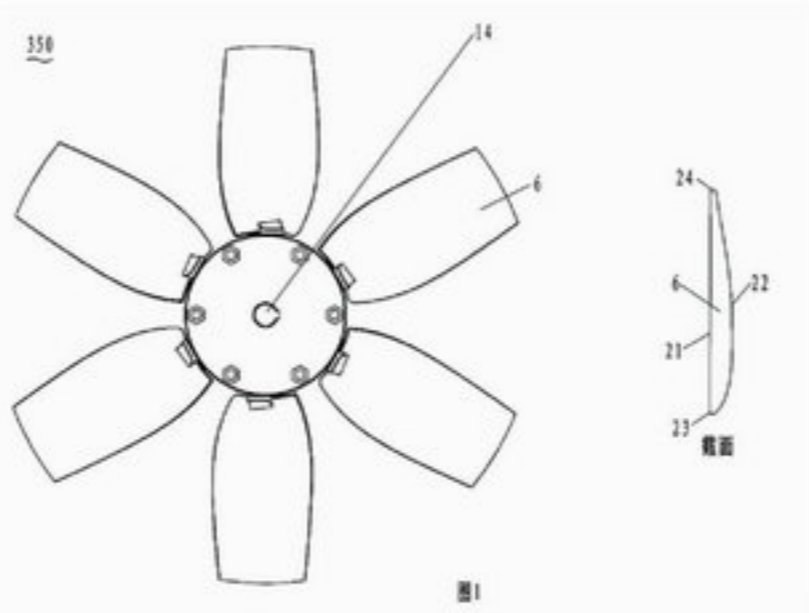

图4是轴流叶片形状示意图,该前弯叶片角度范围为6度至15度,前掠叶片角度范围18度至28度,分界点设在叶片轴心总高40%至60%之间。

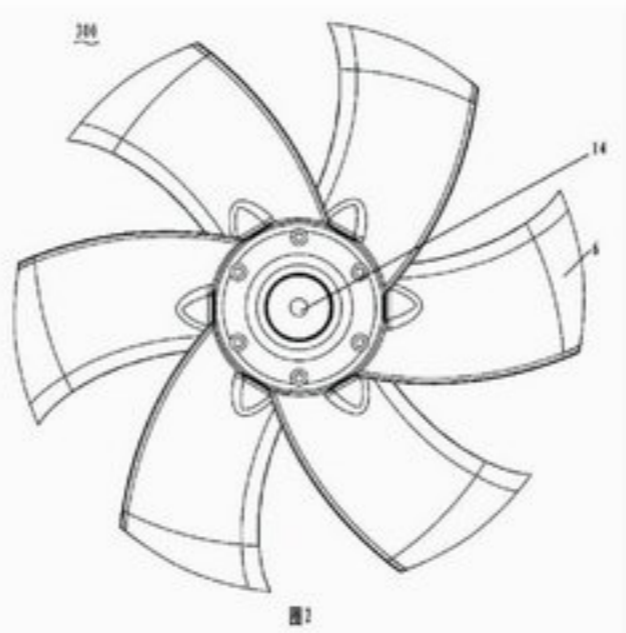

由上述可看出,之前是板形叶片,且叶片由一个R成形和梯形叶片组成,截面简单。使用弯掠铝叶片因为叶轮同一个转速,所以根部线速度低,顶部线速度高,而每个截面和角度都不同,根部截面弯、角度大,顶部截面弯度小、角度小使气流沿叶高变化,从而叶片压力分布均匀,提高流量、压力,效率增高5%~8%,噪音降低4~5Db。

(撰文/技术部 林志良 李洲宇)

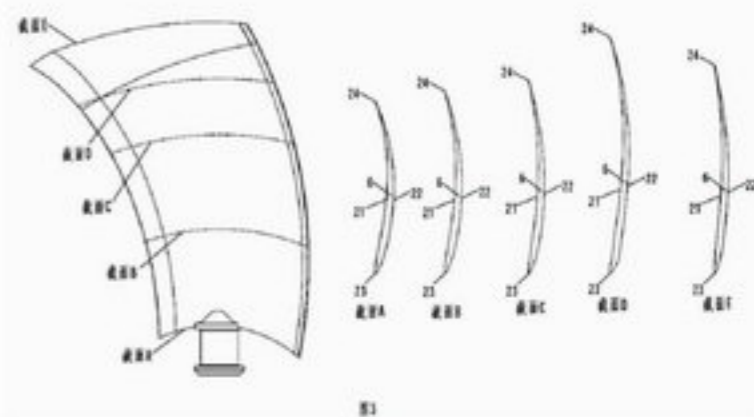
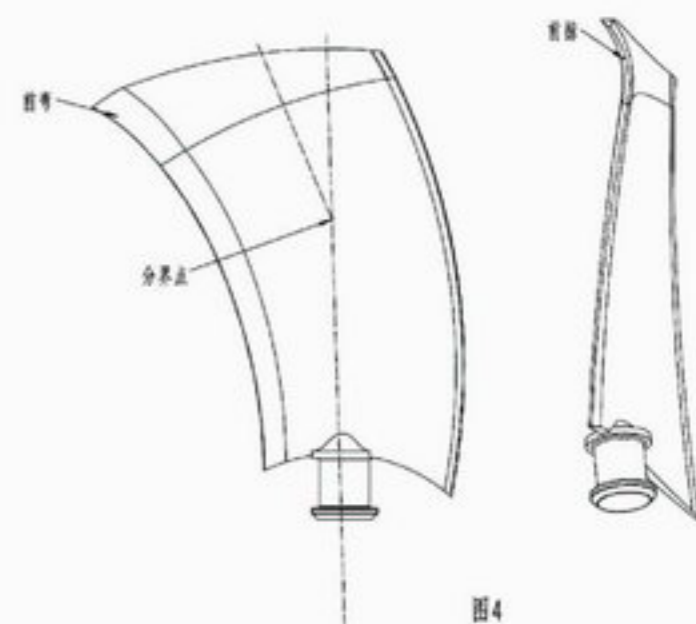
防火阀的功能和选用

你们的防火阀用在什么地方?什么时候用70℃,什么时候用280℃。工作中经常会听到这样的疑问。一般情况下在大型商业综合体和高层建筑都会有送风系统和排烟系统,还会有集中空调通风系统,这些地方都会装上相应的防火阀。

那防火阀在什么时候起作用呢?在大型商业综合体和高层建筑中,一旦发生火灾,电梯很可能会因为电力供应中断卡在半路动弹不得,这时逃生就得走楼梯,但往往在发生火灾时因为烟囱效应,楼梯间总是弥漫着烟,防火阀就在这关键的时候发挥作用。

这时排烟风口的防火阀就会在程序的安排下启动打开,将浓密的烟雾排除。但是这还不够,逃生的人们如果没有新鲜空气的补充也会因浓烟滚滚窒息而亡,所以送风口的防火阀也会在程序的安排下自动启动打开,为逃生的人们送来新鲜空气,以维持人们的生命。美国的911事件中,不少懂得消防常识的人们,就是从几十层、甚至上百层的地方放弃电梯,而从楼梯通道直接跑下来,赢得了时间。据新闻报到,911事件中不少人就是在这两个风道的有效帮助下获得了生命、获得了重生。

但对于一座着火的建筑物来说,不断的送风和排风无疑是加速火势蔓延。于是人们在经验的累积下,在防火阀上装上易熔片,当送风口处附近的空气温度如果达到70℃时,防火阀上的易熔片自动断开百叶窗关闭,就不能再继续输送新鲜空气了。同理,在排烟口的温度达到280℃时就要及时关闭排烟口的百叶窗,让排烟口立即停止工作才能有效阻止火灾的继续扩大和蔓延。

综上所述,70℃的防火阀是用于送风口的,它是一个在送风口的温度达到70℃时能让送风口的百叶窗自动关闭的装置;而280℃的防火阀是用于排烟口的,当排烟口的烟雾达到280℃时,它是一个能让排烟口处百叶窗自动关闭的装置。它们的功能都是在火灾时,尽可能地、最大限度地挽救人们的生命,在不起作用时或者助长火灾更加猛烈时就及时关闭。

通风空调系统中防火阀的设置与选用:

- 1、风管穿越防火分区处;
- 2、穿越通风、空调机房及重要的或火灾危险性大的房间隔墙和楼板处;
- 3、垂直风管与每层水平风管交接处的水平管段上应设防火阀,但多层建筑的每个防火分区其通风、空调系统均独立设置时,则该防火分区内的水平风管与垂直总管的交接处可不设防火阀;
- 4、穿越变形缝处的两侧风管上各设一个。

上述部位的防火阀,平时常开,当火灾中其温度达到70℃时,则自动关闭。防火阀应靠近防火分隔处设置,且应单独设支、吊架。当防火阀暗装时,应在安装部位设置检修口。

5、厨房、浴室、厕所等的垂直排风管道,当没有采取防止回流的措施时,则必须在支管上设置防火阀。公共建筑厨房,由于油烟温度较高,为防止防火阀产生误动作,在排油烟管道与垂直风道交接处,应设置150℃熔断的防火阀。

(撰文/防火阀车间 陈育霞)



九洲之星 (第五期)



陆炳妹

“爱公司就是爱自己。”——陆炳妹

陆炳妹先生,于2006年5月入职九州,是电机生产部嵌线班的一名浸漆工人,从事嵌线定子浸漆工作。

浸漆是我公司的特殊工种之一,真空浸漆操作步骤多,步步都需谨慎、细心!陆炳妹一接手该工作,就认真学习工艺文件,对照操作规程,用心记忆,过了不久他就能把《真空浸漆工艺》烂熟于心。从不会到会,从会到精,从精到敬业,一步一个脚印,陆炳妹一做就是近十年。

电机绝缘处理环节也是电机制造的重点工艺,无论是ISO内审和外审,还是3C强制性认证检查,该环节都是必查项目。陆炳妹在工作中,不论是现场环境控制、设备维护还是质量记录方面,他都执行的非常到位,而且工作记录保持得非常清洁、完整。

平日里陆师傅为了确保烘炉正常运行,他坚持定期清理真空罐内漆瘤。每次清理时,他都要爬进近2米深的烘烤罐内,然后在烘烤罐内用扁铲一锤一锤地敲。在缸底劳作十分辛苦,但陆师傅从未间断过,也未抱怨过,一直尽职尽责地默默无闻去做好每一个细节。

陆师傅不仅为人平和、心态好,他还会尽己所能为他人着想,班组时常有这样那样的杂活需要人帮忙,他总是能够积极配合去完成,从不推诿。2014年嵌线班的转、定子搬运和整理工作一直招不到合适的人员,他就主动和另外一个同事,利用工作空闲时间把这份工作承担下来,为部门分了忧。

晚上10点多,在公司住宿的员工一般都在宿舍休息了,而此时正是陆师傅晚上开第二轮烘炉的时间,他有时候甚至在12点以后还得到车间开烘炉,烘好生产需要的嵌线定子。

陆炳妹,他虽然是一名普通的浸漆工,没有什么豪言壮语,没有惊天动地的事迹,但就凭他对工作和生活的责任心,赢得同事们的赞誉,通过勤劳奉献,收获属于他那份美好和丰富踏实的人生。



温建洪

“路是自己走出来的,九州是温馨的家园。”——温建洪

温建洪先生,在公司工作的十一个年头中,曾经任职过普工、班长、质检员,自2009年至今任职空调机班班长。

2009年正值空调机外省业务开发时期,当时本车间仅有12人,遇到订单急增的时候,大家只能加班加点来赶货,经常连续十几天都要加班到半夜十二点。空调机的质量和交期稳定越来越受到客户的青睐,订单也越来越多,班组也逐渐扩大到现在的二十多人。温班长一直致力提升班组业绩,通过制定月度目标、每天坚持做好看板管理,带领班组成员不断分析总结,力求再创新高。

十一年的锤炼让他从一个年轻气盛的小伙子,逐渐变得成熟稳重。特别是在从事质检员的14个月的实践过程中,接触到更多的专业知识,提升了专业素质和管理技巧,给后期的工作奠定了良好的基础。如今他在班组也时常会给员工轮岗机会,尽量让同事们接触到更多的知识,让有上进心的员工得到成长。十多年来在他的传、帮、带下,有多名班组成员成为生产骨干、技术能手、出色的班长。

一直以来温建洪严于律己、以身作则,对班组管理他也是非常严格,对待班组成员一视同仁,从来不偏袒。4月起轴流生产部开展现场禁烟活动,空调机班组执行的非常到位,设立了吸烟区,很快杜绝了现场吸烟现象。有些人不理解而埋怨,但他从不放在心上,仍然坚持“不严格,就是害了他们!”的原则。在他身先士卒的模范带动下,全班人员配合默契,劲往一处使,拧成一股绳,共同营造了积极向上的工作氛围,保障了空调机班组的正常运作。除此之外,在方框、柜机生产忙不过来的时候,温建洪会积极为其分担生产压力,大大促进了部门工作业绩的提升。



陈智荣

“业精于勤,荒于嬉,让点滴铸就人生。”——陈智荣

陈智荣先生,于2001年入职九州做电机部总装班普工,2004年调入电工班,现任电工班班长,主要负责公司电力运作及各生产班组设备电器维修维护工作。

有一次半夜12点电机部真空浸漆炉出现故障,他从睡梦中被电话叫醒,二话不说马上组织进行维修,使浸漆炉正常开工。每当遇到车间调整、设备搬迁时,他都能及时有效的组织安排做好搬迁电力供应工作。在大家放假的时候,他还要检查和维护电力设施,对破旧裸露的电源进行更换,以确保安全供电。

去年在新车间建设中,为给工地施工提供电源,必须在1天内完成通电任务。时间非常紧迫,他凌晨5点就起床通知各相关同事集合协同全天候直落施工,成功地在限定时间内为公司新车间工地顺利通电。今年新车间布线的重任也落到了电工班身上,除了要保障日常生产、生活电力正常运作之外,还要尽全力在最短的时间内完成新厂房的布线工作,对于5人的电工班来说,这个任务是异常艰巨的。陈班长和他的班组成员却不畏重任,果断采取人工作业完成电缆敷设工作,先后完成多叶柜机生产车间电力安装及车间设备搬迁通电。

生活供电正常也是九州全体员工及其家属所期望的。有一次正遇晚上下班时间整个生活区大停电,经检查原来是开关坏了需要更换,但现库存的开关型号不能满足使用,而这时候再去买显然是来不及了。在这紧急情况下,他毅然决定动手改装开关,增加开关承受负荷的能力,经过1小时开关更换完成,宿舍区顺利通电。

这些都仅仅是他繁重工作的一部分!在平时,陈智荣和他的班组成员必须和时间赛跑,一项任务完成了,他们得马上奔向下一个任务。在这个平凡的岗位,九州十多万平方米处处都有他忙碌的身影,挥洒如雨的汗珠汇就了九州灯火通明、机器轰鸣,这个岗位虽然不像其他部门直接为企业创造经济效益,但却时刻为大家保驾护航。

(供稿 行政人力资源部)

以人为本,永续经营

通用汽车公司前总裁史龙·亚佛德曾经说过“你可以拿走我全部的资产,但是你只要把我的组织人员留下来给我,5年内我就能够把所有失去的资产赚回来。”这深刻地说明了物质资产易得,人力资源难求的道理。现代企业管理是以人为本的管理,人力资源是当代企业最宝贵的资源,人力资源所具有的创造性和可持续利用性,是世界上任何一种物质资源所无法比拟和替代的,因此,如何尊重人、爱惜人、发挥人的潜力,是每个企业管理者必须认真对待和思考的问题。

1、坚持以人为本,要尊重员工的主体意识,充分发挥员工的主观能动性。

尊重员工的主体意识,就是充分肯定员工在企业生产经营活动中的主体作用。企业要努力创造条件,既能使员工自觉意识到其工作的结果对自身有意义,值得为之奋斗;同时又能意识到其奋斗对社会或企业有一定的意义,应该为之效力。让每个员工都感到自己得到了尊重,命运掌握在自己的手中,他们便能充分发挥自我能力并实现自己的价值。

2、坚持以人为本,要着力培育员工的献身精神。

大家都知道古代有个包拯,人称“包青天”。作为一名官员,却有众多江湖豪杰、能人智士都愿意跟随他做事,为他效命,甚至为他不惜牺牲自己的性命,就在于他的铁面无

私、公正严明和高尚的人格魅力。同样在企业,班组长、车间主任在一个生产车间里面起了很大的作用。班组长对待自己的员工要当作自己的家人一样,要公平、公正,不偏袒任何人,该奖的就奖,该罚的就罚,多关心,多问候,多帮助员工解决工作中的困难。长期坚持这么做,会让员工觉得你就是一个值得信赖的人,值得一起努力奋斗的人。有时,往往一个微笑,会给人带来莫大的喜悦;一声问候,会驱散他人心头积压的愁云;一句话语,会解开对方百思不得其解的谜题……

企业的管理者应该通过一定的方式及时让员工知道企业在实现目标的过程中所遇到的困难以及相应的对策,并广泛组织员工们参与企业决策的讨论,听取他们的意见和建议。这样既可集思广益,又可以刺激员工增强对企业的归属感。员工真切体会到企业的兴衰成败与自己息息相关,就会对企业形成深刻依附感,并在潜移默化中内化为自己的价值观,实现与企业同呼吸,共命运。

3、坚持以人为本,要不断激发员工的创新精神。

创新是企业发展的灵魂,是企业永续经营的根本。企业员工的创新精神,是推动企业追求新产品,开拓新市场,实现新价值,不断发展壮大的内因所在。激发员工的创新精神,就必须对沉淀在员工心灵深处的传统文化影响加以分析甄别,在取其精华去其糟粕的基础上,更新员工的思想观

念,激发员工的创新意识。

4、坚持以人为本,要构造有效的激励与约束机制

现阶段我国生产力发展的总体水平还不高,在企业中离开生产力发展的现实水平去奢谈或过于强调较高境界的企业价值观显然是不切实际的。坚持以人为本就要从实际情况出发,坚持因地、因企、因人、因时而异,建立起一套动态的员工激励与约束机制。

其一,要进行有效的利益激励。其二,要注重感染性的情感激励。现代管理学认为开发人的潜能的最有效的方法是“感情投资”,管理必须尊重人的本性,要有“人情味”。一个成功的管理者20%靠的是他的实际工作能力,80%靠的是他处理人际关系的能力。其三,企业应制定切实可行的考核机制。要定期对员工进行考核评价,优秀的给予奖励、提升,表现较差的应予以培训教育直至淘汰,这样佼佼者就能永远立于不败之地,而不求进取的碌碌无为者最终只能被淘汰,从而促使企业员工整体素质不断提高,逐步走向更高层次。

有句名言说得好“船的力量在于帆,人的力量在于心”。因此,我们一定要坚持以人为本,凝聚全体九州人的心,劲往一处使,才能推动九州这艘大船朝着百年企业的梦想乘风破浪,胜利前行。

(撰文/新风项目部 戴生生)

曾经,我们的六一儿童节

六一节的回忆



今天是个特别的日子——六一儿童节,首先祝愿全世界的孩子们快快乐乐过六一,健康成长;愿有烦恼的孩子,将烦恼抛之九霄云外,把快乐和美好留在属于你们的节日;愿有心愿的孩子,今天可以如愿以偿,携梦飞翔。然后祝愿曾经是孩子的我们,永远保持一份童

真,永远都拥有一颗青春不老的心,永远保持灿烂天真的笑容。

孩子是祖国的花朵,家庭的希望;孩子是父母的骄傲,爷爷奶奶的心肝宝贝。曾经,是孩子的我们,有着真诚简单的内心,有着天真烂漫的笑脸,有着白嫩红润的皮肤,过着无忧无虑的生活,是家人围着团团转的宝贝。你只要一声撒娇,就成了全家人的宠儿;你只要一声啼哭,就可以让全家人手忙脚

乱。可是如今照照镜子,我们会发现,岁月让沧桑给我们上了妆,不再青春的我们,或者为人父母的我们,承受着生活方方面面施与的压力,让我们的生活有了负担,有了责任,有了义务。成长的烦恼,让我们感觉连笑都是一种勉强。

每一个人都有属于自己快乐的童年时光。在我的童年时代里,每次到六一儿童节,都会特别高兴,因为六一这天,我们都不用上课,只需要吃和玩就可以了。六一那天,我会早早就到学校,因为老师说第一个来到教室的同学就会奖励一颗棒棒糖,现在想起来,还是觉得自己小小年纪还蛮有毅力的,一颗棒棒糖的威力真是不小,可能是小时候太穷太嘴馋了,现在想起来都觉得好天真。每次六一,学校都会举行活动玩游戏,欢声笑语响彻整个校园,参与活动玩游戏的人都会有零食作为奖励,当时为了得到更多的零食,我可是花了全身的力气去孤军奋战。拿着我的六一成果回家,看着家人吃着我努力获得的零食,不管自己有多累,总觉得心满意足,开心满满。这是我小时候值得骄傲的一件事。

今天是属于儿童的节日,让我们这些不再幼小的人,唤醒我们沉睡已久的童心,保持不老的心,让我们一起放下生活的压力和烦恼,放下你的成熟和圆滑,卸掉你的压力和忧虑,趁着六一,一起来重拾童年的快乐回忆,放松一下自己的心情吧!

(撰文 财务部/冯群娣)

又是一年的六一节,是孩子们欢乐的脸庞,掀起了我已尘封的记忆。

做孩子时,希望自己快快长大,逃离大人的约束,也不用忧心每天的作业,就想要过自由自在的生活。自己养活自己,还想让自己的母亲,也过上丰衣足食的生活,无忧无虑。

现在自己已跨入母亲的行列,却感觉不到自由的伟大。生活的压力,让我怀念童年的时光,那时的自己,在家人的宠爱下快乐的成长。现在的自己却只希望,儿女健康快乐地长大。全家人都能健康、平安、快乐的生活!

(撰文/行政人力资源部 温锦河)



德庆传统节日 食船节

德庆食船节源于清代康熙年间,每年农历三月初三到四月二十八期间在德庆县官圩镇沙旁会举办一个盛大的习俗,“食船”又叫姐妹相会节,热闹胜过大年,过去还有舞龙船,拜龙母等民间艺术表演活动,后来慢慢演变成在节日那天所有亲戚朋友,包括出嫁的阿姑阿姐全部都会回来吃饭聊天,甚至连素不相识的陌生人都会邀请他们进屋吃饭,祈求平安,大吉大利。

食船节是一个非常热闹的节日,德庆官圩镇沙旁二十九个村约一万名村民会按照抽签的顺序开始食船,都是热情好客的村民,沙旁也是一个风景优美山青水秀的小镇,有些人还会到小河游泳玩水;从每年三月初三就开始有人杀猪、杀鸡,包粽子更是必不可少的,在自家设宴招待来访客人,食船节有个传统的说法就是越吃越兴旺,客人来得越多越好,客人越多寓意越兴旺。村民邀请来访客人进屋吃饭,喝酒,聊天,招待到没有客人来自家为此。那天村民忙的跑上跑下的,八十岁的爷爷奶奶都来吃饭,帮大家们忙里忙外,虽然都好忙碌,但是大家都很开心。节日会一直持续到晚上的十点才会结束,显示了村民热情真情的本色。

(撰文/销售部 聂欣婷)

父亲节随笔

父亲节那天,给父亲打电话时,他们正在喝早茶,在通话中,他无意间说了一句,“全部都到齐了,就差你了。”听完他这句话,忽然觉得有点心酸。可能是察觉了我的异样,父亲很快便将话题绕开了。打完电话后,去厨房端早餐吃,突然听到母鸡咯咯的叫声,寻声看过去,正看到一只鸡蛋滑落下来,原来是母鸡生蛋了,难怪叫得那么欢。看着那些鸡,眼前仿佛看到了父亲那天赶过来的情景。

出院那天晚上,接到母亲的电话,说父亲因她病重,死活不让她过来,自己一个人开车去佛山了。听完

这话,真是又气又急啊,大晚上的,他一个老人家开车还跑长途,如果有点差错那可怎么办啊!我的心里忐忑不安,但又不给他打电话,担心他分心接电话影响行车。提心吊胆了几个小时,好不容易终于盼到他安全到达。将一整车的东西搬上楼后,才看到他神情疲倦地上来,暗松了口气,很无奈地对他说,“爸,其实你不用这么急啊,明天上来也是一样的啊!”“哪里一样,今晚过来,明天早上你就有新鲜的鸡吃了。”他理直气壮地说,听到他这话,心里还真的是五味杂全。

小时候,由于父亲经常早出晚归,我们与父亲相处的时间并不多,交流就更少了,所以对父亲的那种感情也就与母亲的截然不同。我们可以腻在母亲的怀里撒娇,但从不敢挽着父亲的手臂逛街;我们做错事后,敢跟母亲装鬼脸,但从不敢在父亲面前出大气。常言道,母爱如水,父爱如山。现在细细想来,其实父爱不像母爱那样体贴入微,随处可见,但它一直都在,而且是一到关键时刻,就会显露无遗。所以,我亲爱的父亲,感谢您一直以来对我们的付出,祝您节日快乐!

(撰文/行政人力资源部 杨小青)

感谢您! Father's Day 父亲!



一生的无怨无悔,为你付出所有的爱,都化在眼里
可爱的父亲呵
请允许我做最后的表白
父亲,我爱您!

父亲颂

空中细雨飘零,落地开花,滋润万物;
夏日阳光高挂,普照大地,追逐生命;
鸟语林花香木,开枝散叶,绿树成荫。
严厉的教诲,伴随我们成长;
宽大的手掌,每次跌倒后的支柱;
青丝变白发,还有那蹒跚的背影。
父亲,就像那雨水,浇灌着我们成长;
父亲,就是那阳光,照亮着我们的生命;
父亲,就是那大树,是我们一生的避风港;
我们,成为树下的小草,在您的庇护下,还有何求?
只求,大树别老去,待小草长大后,能为它遮风挡雨。

(撰文/技术部 李洲宇)